

Cyber



Type 802 K

Made in Italy

- ISTRUZIONI D'USO
- INSTRUCTIONS FOR USE



Mod. Cyber Cap

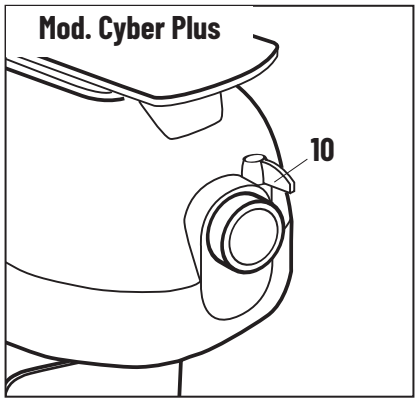
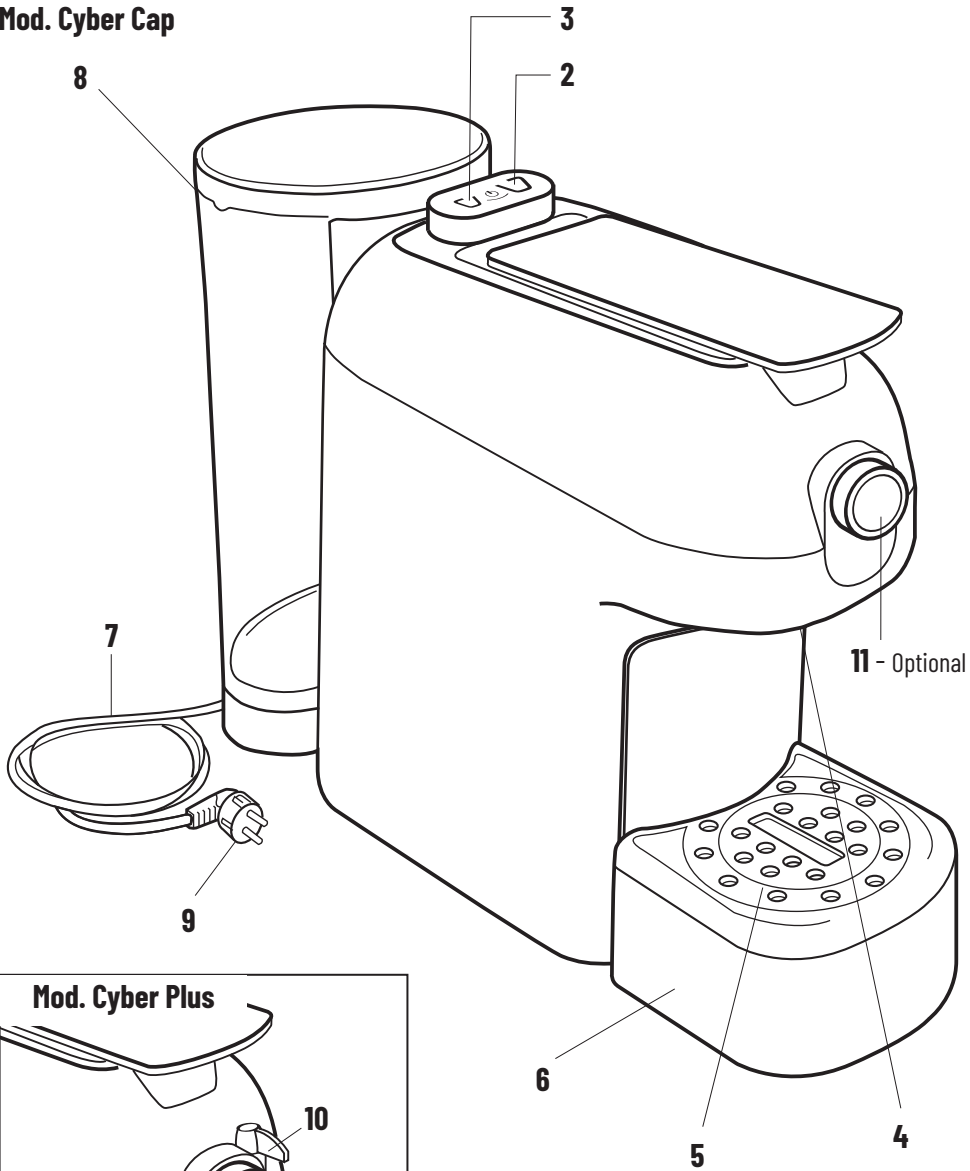

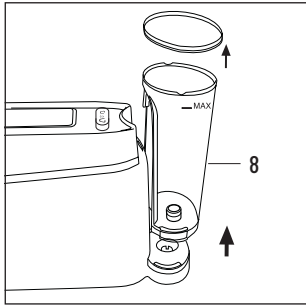

Fig. 1

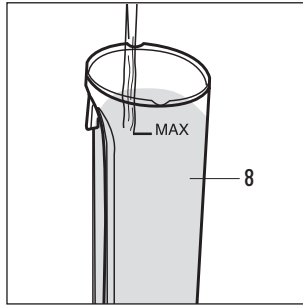

Fig. 2

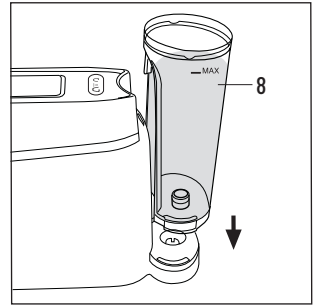

Fig. 3

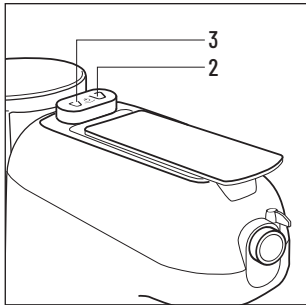

Fig. 4

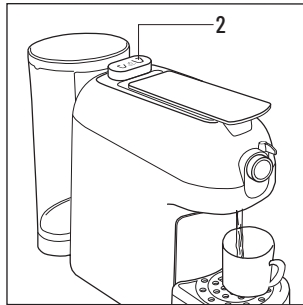

Fig. 5

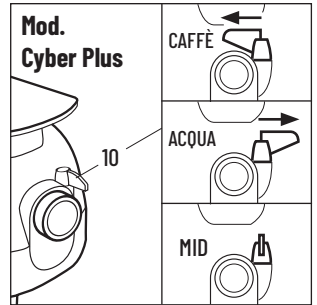

Fig. 6

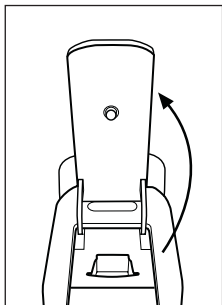

Fig. 7

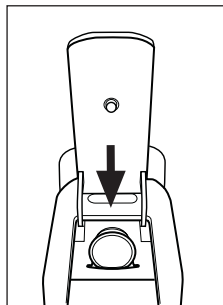

Fig. 8

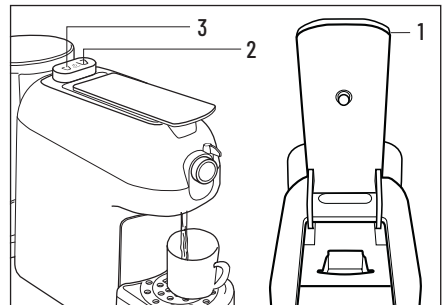

Fig. 9

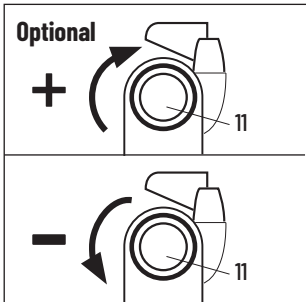

Fig. 10

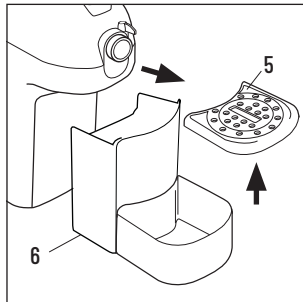

Fig. 11

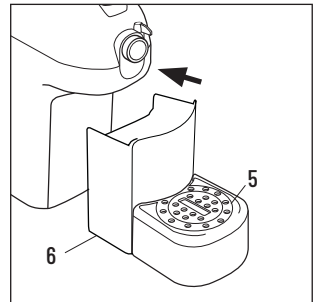

Fig. 12

COMPONENTI MACCHINA (Pag. 2)

1. Leva di comando per caricare le capsule
2. Erogazione lunga
3. Erogazione corta
4. Beccuccio erogatore
5. Griglia raccogliogocce
6. Vaschetta raccogliogocce con contenitore porta capsule (estraibile)
7. Cavo di alimentazione
8. Serbatoio dell'acqua (estraibile)
9. Presa di corrente
10. Selettore caffè / acqua calda
11. Valvola pressione pre-infusione

GENERALITÀ

Prima di utilizzare questa macchina da caffè, leggere attentamente il manuale d'uso e conservarlo per eventuali consultazioni future. Il manuale d'uso e manutenzione aiuta ad utilizzare in modo sicuro e consapevole l'apparecchio ed a scoprire tutte le sue funzioni. Ricorda che un buon funzionamento, ma soprattutto un funzionamento in sicurezza, dipende anche alla conoscenza dell'apparecchio e dalla sua corretta manutenzione nel tempo. Per ulteriori chiarimenti rispetto alle istruzioni riportate nel presente documento, contatta il rivenditore. Il produttore declina ogni responsabilità in caso di utilizzo non corretto rispetto alle informazioni riportate, per adattamenti, modifiche o riparazioni improvvisate o non eseguite da personale qualificato. Detto comportamento farà decadere la garanzia prevista sull'apparecchio. In caso di guasto o difetti di fabbricazione dell'apparecchio, rivolgersi al punto vendita dove è stato effettuato l'acquisto muniti dello scontrino fiscale.

Type 802 K

SPECIFICHE TECNICHE

Alimentazione tensione 220 - 240 V , 50 - 60 Hz
Potenza apparecchio 1250 W
Capacità serbatoio 0,8 litri
Funzione risparmio energia

DISPOSITIVI DI SICUREZZA

Termofusibile di sicurezza
Termoprotettore pompa

UBICAZIONE

- Sistemare la macchina da caffè su una superficie orizzontale stabile, idonea a sopportare il peso e il calore, asciutta e lontana da fonti d'acqua e di calore.
- Non posizionarla sopra altri elettrodomestici (lavatrici, lavastoviglie, frigoriferi, ecc.)
- Non collocarla o non lasciarla mai all'esterno. Conservare la macchina a temperatura non inferiore a 5°C.



NORME DI SICUREZZA

Per evitare rischi di scariche elettriche e incendi:

- Collegare la macchina da caffè unicamente ad allacciamenti di rete idonei, con presa a terra. Verificare che la tensione riportata sulla targa dati dell'apparecchio corrisponda alla tensione di alimentazione.
- Non utilizzare l'apparecchio nel caso in cui cavo o spina siano danneggiati, dopo un malfunzionamento della macchina o dopo un danno di qualsiasi natura. Rivolgersi ai centri d'assistenza autorizzati per controllo, riparazione o verifica del corretto funzionamento.
- Se il cavo di alimentazione è danneggiato deve essere sostituito solamente dal produttore o da centri di assistenza autorizzati.
- Non far passare mai il cavo di alimentazione per angoli e su spigoli vivi e mantenerlo lontano da fonti di calore ed umidità.
- Per evitare danni non appoggiare mai la macchina da caffè accanto o su ripiani caldi (caloriferi, superfici di cottura, bruciatori a gas, ecc.).
- Durante lunghi periodi di inutilizzo scollegare l'apparecchio dalla presa di alimentazione.
- Per evitare danni, scollegare la macchina da caffè tirando la spina e non il cavo di alimentazione; non trasportare mai l'apparecchio mantenendolo per il cavo di alimentazione.
- Non toccare mai il cavo di alimentazione con le mani bagnate.
- Non sottoporre l'apparecchio a getti d'acqua o ad immersioni parziali o totali. L'acqua in presenza di elettricità genera pericolo e può essere causa di scosse elettriche.
- Non apportare mai modifiche tecniche alla macchina da caffè.

La macchina è progettata e realizzata per un utilizzo esclusivamente domestico ed è conforme alle direttive della marcatura CE; qualsiasi utilizzo al di fuori di questo ambiente e di questi regolamenti è da considerarsi improprio; il costruttore declina ogni responsabilità su tali utilizzi.

- Questa macchina da caffè è destinata a essere utilizzata nelle applicazioni domestiche e similari quali:
 - nelle zone per cucinare riservate al personale nei negozi, negli uffici e in altri ambienti professionali;
 - negli agriturismo;
 - utilizzo da parte di clienti di alberghi, motel e altri ambienti a carattere residenziale;
 - negli ambienti tipo bed and breakfast.



Staccare sempre il cavo di alimentazione dalla presa di corrente:

- Prima di togliere o inserire il serbatoio dell'acqua.
- Per riempire il serbatoio con acqua.
- Quando l'apparecchio non viene utilizzato per un periodo di tempo prolungato.
- In caso di guasto.
- Prima di pulire l'apparecchio.

Per evitare rischi durante il funzionamento:

- Utilizzare questa macchina da caffè esclusivamente nel modo riportato nelle presenti istruzioni.
- Questo apparecchio può essere utilizzato dai minori a partire da 8 anni se sorvegliati da adulti o istruiti all'uso sicuro dello stesso e se coscienti dei pericoli che corrono. Tenere l'apparecchio ed il cavo di alimentazione fuori dalla portata dei bambini.
- Assicurarci che nessun bambino abbia la possibilità di giocare con questa macchina da caffè lasciandola alla sua portata.
- Questo apparecchio può essere utilizzato da persone con ridotte capacità fisiche, sensoriali o mentali o con esperienza e/o competenze insufficienti se sono sorvegliate o istruite nell'uso sicuro dell'apparecchio e sono coscienti dei pericoli che corrono.
- Il vapore e l'acqua calda possono provocare scottature! Non inserire le dita sotto l'erogatore quando la macchina è in funzione.
- Richiudere sempre la leva e non aprirla quando l'apparecchio è in fase di erogazione. Rischio di scottature.
- Non inserire le dita all'interno del contenitore raccogli capsule. Pericolo di lesioni.
- Non utilizzare capsule danneggiate o deformate. L'acqua potrebbe scorrere attorno alla capsula non correttamente forata e causare danni all'apparecchio.
- Non utilizzare la macchina da caffè senza la vaschetta raccogli gocce.
- Questo prodotto non deve essere racchiuso all'interno di un vano durante il suo utilizzo.
- La pulizia e la manutenzione del prodotto non deve essere eseguita da bambini senza supervisione.
- **Al primo utilizzo oppure se la macchina è rimasta spenta per un periodo superiore a 24h, lavare il serbatoio prima di riempirlo. È inoltre consigliato erogare almeno 3 tazze mug d'acqua, per consentire il risciacquo dei circuiti interni della macchina, tramite questo procedimento.**

Per evitare danni alla macchina:

- Riempire il serbatoio esclusivamente con acqua potabile; non utilizzare mai acqua gasata o altri liquidi.
- Per evitare che la pompa funzioni a vuoto e si surriscaldi, prima di avviare l'apparecchio, controllare sempre che il serbatoio contenga acqua sufficiente.
- La macchina potrebbe avere problemi alla pompa se non viene utilizzata per circa un anno.



Attenzione

Non si assumono responsabilità per eventuali danni in caso di:

- Impiego errato e non conforme agli scopi previsti.
- Riparazioni non eseguite presso centri d'assistenza autorizzati.
- Manomissione del cavo di alimentazione.
- Manomissione di qualsiasi componente della macchina.
- Impiego di pezzi di ricambio e accessori non originali.

In questi casi viene a decadere la garanzia.

Nel caso in cui il prodotto sia alimentato tramite un inverter (da impianto fotovoltaico, da sistema di accumulo e batterie

solari, etc..) accertarsi che tale impianto sia conforme, sia in termini di sicurezza sia di prestazione, alle normative vigenti in relazione alla fornitura di energia elettrica. Accertarsi che sia utilizzato un inverter conforme alle normative vigenti e che generi una tensione di alimentazione sinusoidale con caratteristiche almeno pari a quelle garantite dal gestore tradizionale di energia elettrica. Il prodotto non può essere alimentato mediante alimentazioni dichiarate come "alimentazione sinusoidale modificata" o "modified sine wave".

SMALTIMENTO

A fine vita dell'apparecchio, prima di smaltirlo nel rispetto delle norme della raccolta differenziata, renderlo inoperativo. Staccare la spina dalla presa e tagliare il cavo di alimentazione.



AVVERTENZE PER IL CORRETTO SMALTIMENTO DEL PRODOTTO AI SENSI DELLA DIRETTIVA EUROPEA 2012/19/UE

Il simbolo del cestino barrato riportato sull'apparecchio indica che il prodotto, alla fine della propria vita utile, dovendo essere trattato separatamente dai rifiuti domestici, deve essere conferito in un centro di raccolta differenziata per apparecchiature elettriche ed elettroniche, oppure riconsegnato al rivenditore al momento dell'acquisto di una nuova apparecchiatura equivalente.

L'adeguata raccolta differenziata per l'avvio successivo dell'apparecchio al riciclaggio, al trattamento e allo smaltimento compatibile, contribuisce ad evitare possibili effetti negativi sull'ambiente e sulla salute e favorisce il recupero dei materiali di cui è composto. L'utente è responsabile del conferimento dell'apparecchio a fine vita alle appropriate strutture di raccolta. Per informazioni più dettagliate inerenti i sistemi di raccolta disponibili, rivolgersi al servizio locale di smaltimento rifiuti, o al punto vendita dove è stato effettuato l'acquisto. Chiunque abbandona o cestina questo apparecchio e non lo riporta in un centro di raccolta differenziata per rifiuti elettricielettronici è punito con la sanzione amministrativa pecuniaria prevista dalla normativa vigente in materia di smaltimento abusivo di rifiuti.

IMBALLO

L'imballo è importante per proteggere il prodotto nel trasporto. Prima di smaltire i materiali di imballo verificare l'integrità dell'apparecchio ed il suo corretto funzionamento. In caso di contestazioni l'apparecchio dovrà essere riconsegnato nel suo imballo originale. I materiali di imballo devono essere tenuti fuori dalla portata dei bambini in quanto potenziali fonti di pericolo. Smaltire i materiali di imballo secondo le normative locali sulla raccolta differenziata. L'apposita simbologia riportata sulla confezione, indica il corretto smaltimento dei materiali d'imballo. Uno smaltimento consapevole è il primo passo per una corretta difesa dell'ambiente.

UTILIZZO DELLA MACCHINA

Riempire il serbatoio

- Estrarre il serbatoio (8) dalla macchina tirandolo verso l'alto, quindi rimuovere il coperchio (Fig.1 - Pag. 3)
- Riempire il serbatoio fino al raggiungimento del livello massimo indicato (MAX). (Fig.2 - Pag. 3)
- Chiudere il coperchio ed inserire il serbatoio (8) contro il corpo macchina in modo che la linguetta si incastri e la base del serbatoio appoggi correttamente sulla valvola dell'acqua.(Fig.3 - Pag. 3)

ATTENZIONE: Per evitare perdite di acqua, controllare che il serbatoio sia fissato correttamente.

Messa in funzione/riscaldamento

- Collegare la macchina inserendo la spina nella presa di corrente.
- Accendere la macchina premendo uno dei simboli (2) o (3) o contemporaneamente i 2 simboli (2) e (3) (Fig.4 - Pag.3). I simboli (2-3) lampeggeranno ad intermittenza, fino al raggiungimento della temperatura; quando i simboli (2-3) si illuminano in modo fisso, la macchina è pronta per l'utilizzo.
- Dopo ogni accensione, quando la macchina raggiunge la temperatura di regime, la pompa si attiva per 1 secondo al fine di eliminare l'acqua fredda dai circuiti interni.
- Quando la macchina è in fase di riscaldamento(i simboli 2-3 lampeggiano) non può erogare bevande.

Funzione risparmio energetico

La macchina è dotata di un sistema che le permette di passare in condizione spenta (OFF) dopo un certo periodo di accensione senza che questa sia utilizzata. Se la macchina rimane accesa senza essere utilizzata, dopo circa quindici minuti si spegne automaticamente. Per utilizzare nuovamente la macchina premere un simbolo erogazione (2-3) ed attendere il riscaldamento: i simboli di erogazione (2-3) lampeggeranno ad intermittenza, fino al raggiungimento della temperatura; quando i simboli (2-3) si illuminano in modo fisso, la macchina è pronta per l'utilizzo. (Fig.4 - Pag. 3)

Spegnimento della macchina

La macchina può essere spenta premendo e tenendo premuto contemporaneamente per 5 secondi i simboli (2-3) (Fig.4 - Pag. 3)

ATTENZIONE:

Per il risparmio energetico, la macchina si spegne automaticamente quando non viene utilizzata per più di 15 minuti.

Risciacquo macchina/circuiti interni

Al primo utilizzo, oppure se la macchina da caffè è rimasta inutilizzata per un periodo prolungato, è necessario provvedere al risciacquo dei circuiti interni seguendo la seguente procedura:

- Controllare che non ci siano capsule all'interno della macchina e che ci sia acqua nel serbatoio (8); accendere la macchina premendo uno dei simboli (2-3) o contemporaneamente i 2 simboli (2-3) (Fig.4 - Pag. 3)
- I simboli (2-3) lampeggeranno ad intermittenza, fino al raggiungimento della temperatura; quando i simboli (2-3) si illuminano in modo fisso, la macchina è pronta per l'utilizzo. Posare una tazza sulla griglia quindi premere un simbolo di erogazione (2-3), la macchina eroga acqua (Fig.5 - Pag. 3); premere nuovamente il simbolo quando si è raggiunta la quantità d'acqua desiderata. L'operazione di risciacquo è conclusa quando almeno tre tazze d'acqua sono state erogate.

Preparazione del caffè e delle bevande (Mod. Cyber Cap)

- Utilizzare capsule specifiche per questa macchina.
- Per la preparazione di un buon espresso o di una bevanda, al primo utilizzo quotidiano della macchina, ricordati di preriscaldare la tazza, utilizzando l'acqua della macchina senza l'uso della capsula. In questo modo si otterrà la corretta temperatura di erogazione della bevanda.
- Appoggiare la tazza sotto il beccuccio erogatore.
- Sollevare completamente la leva di comando (1) (Fig.7 - Pag. 3) e inserire una capsula nell'apposito spazio. (Fig.8 - Pag. 3)

ATTENZIONE:

Prima di inserire la capsula alzare lentamente e completamente la leva di comando (1) posta sulla parte superiore della macchina allo scopo di espellere la cartuccia esausta. Per una corretta igiene e per mantenere alta la qualità del prodotto è consigliabile espellere la capsula subito dopo l'erogazione.

- Richiudere completamente la leva (1), premere un simbolo erogazione (2-3) in base ai propri gusti premendolo nuovamente per arrestare l'erogazione quando si è raggiunta la quantità desiderata di caffè o bevanda (Fig.9 - Pag. 3). In caso di difficoltà di chiusura, riaprire completamente la leva e richiudere.
- Durante l'erogazione il simbolo di erogazione (2-3) lampeggia e termina quando l'erogazione si arresta.
- Per preparare un caffè lungo premere il simbolo di erogazione (2) e dopo aver preparato il caffè espresso ed espulso la capsula esausta, erogare la quantità di acqua calda desiderata.
- Per estrarre la capsula alzare lentamente la leva (1). Se la capsula non viene espulsa ripetere l'operazione o premere il simbolo erogazione (2) e contemporaneamente alzare la leva (1).

ATTENZIONE:

- Dopo l'erogazione consecutiva di 10 caffè o bevande, attendere almeno 2 minuti prima di procedere con una nuova erogazione.
- La macchina è progettata per erogazioni singole di durata massima pari a 75 secondi.

Preparazione del caffè e delle bevande (Mod. Cyber Plus)

- Utilizzare capsule specifiche per questa macchina.
- Per la preparazione di un buon espresso o di una bevanda, al primo utilizzo quotidiano della macchina, ricordati di preriscaldare la tazza, utilizzando l'acqua della macchina senza l'uso della capsula. In questo modo si otterrà la corretta temperatura di erogazione della bevanda.
- Appoggiare la tazza sotto il beccuccio erogatore.
- Posizionare il selettore (10) in posizione CAFFÈ, ruotandolo verso sinistra (**Fig.6 - Pag. 3**)
- Sollevare completamente la leva di comando (1) (**Fig.7 - Pag. 3**) e inserire una capsula nell'apposito spazio. (**Fig.8 - Pag. 3**)

ATTENZIONE:

Prima di inserire la capsula alzare lentamente e completamente la leva di comando (1) posta sulla parte superiore della macchina allo scopo di espellere la cartuccia esausta. **Per una corretta igiene e per mantenere alta la qualità del prodotto è consigliabile espellere la capsula subito dopo l'erogazione.**

- Richiudere completamente la leva (1), premere un simbolo erogazione (2-3) in base ai propri gusti premendolo nuovamente per arrestare l'erogazione quando si è raggiunta la quantità desiderata di caffè o bevanda (**Fig.9 - Pag. 3**). In caso di difficoltà di chiusura, riaprire completamente la leva e richiudere.
- Durante l'erogazione il simbolo di erogazione (2-3) lampeggia e termina quando l'erogazione si arresta.
- Per preparare un caffè lungo premere il simbolo di erogazione (2) e dopo aver preparato il caffè espresso ed espulso la capsula esausta, erogare la quantità di acqua calda desiderata.
- Per estrarre la capsula alzare lentamente la leva (1). Se la capsula non viene espulsa ripetere l'operazione o premere il simbolo erogazione (2) e contemporaneamente alzare la leva (1).

ATTENZIONE:

- Dopo l'erogazione consecutiva di 10 caffè o bevande, attendere almeno 2 minuti prima di procedere con una nuova erogazione.
- La macchina è progettata per erogazioni singole di durata massima pari a 75 secondi.

Erogazione acqua calda (Mod. Cyber Plus)

- Posizionare una tazza sotto al beccuccio erogatore (4)
- Ruotare verso destra il selettore (10) in posizione ACQUA (**Fig.6 - Pag. 3**)
- Premendo il tasto di erogazione lunga (2) l'acqua calda uscirà da un condotto separato.

NOTA: Per ritornare ad erogare caffè, riportare il selettore (10) in posizione Off, ruotandolo verso sinistra. (Fig.6 - Pag. 3)

Erogazione caffè tipo americano (Mod. Cyber Plus)

- Posizionare una tazza sotto al beccuccio erogatore (4)
- Posizionare il selettore (10) a metà in posizione MID (**Fig.6 - Pag. 3**); premendo il tasto di erogazione lunga (2) la macchina potrà erogare il caffè tipo americano.

SUGGERIMENTO:

- Per la preparazione di un buon espresso o di una bevanda, usare tazze spesse e possibilmente preriscaldate, per evitare che la bevanda si raffreddi troppo in fretta. Le tazze si possono riscaldare risciacquandole sotto il beccuccio erogatore.

Preriscaldare le tazze utilizzando l'acqua della macchina è utile alla prima erogazione per portare a regime la temperatura di erogazione.

Regolazione pressione di pre-infusione

È possibile regolare la pressione di pre-infusione, che garantisce più o meno crema al caffè erogato, tramite l'apposita valvola (11):

- Ruotando la valvola (11) in senso orario aumenta la pressione e la cremosità. (**Fig.10 - Pag. 3**)
- Ruotando la valvola (11) in senso antiorario, diminuisce la pressione e la cremosità. (**Fig.10 - Pag. 3**)

Programmazione erogazione

Premere e tenere premuto il simbolo che si vuole programmare (2-3), la macchina inizierà l'erogazione; una volta raggiunto la quantità desiderata rilasciare il simbolo. La macchina terminerà quindi l'erogazione e rimarrà memorizzata la quantità. (Fig.4 - Pag. 3)

NOTA: Il valore minimo di programmazione è di 10 secondi

Dopo la preparazione del caffè e delle bevande

Dopo la preparazione del caffè e delle bevande, la capsula usata viene eliminata come segue:

- Sollevare indietro la leva di comando (la capsula cade nel contenitore apposito).

ATTENZIONE: per una corretta igiene, si consiglia di rimuovere la capsula appena utilizzata.

Svuotare regolarmente il contenitore.

- Se si desidera preparare un altro caffè o bevanda inserire una nuova capsula e ripetere il procedimento, altrimenti richiudere la leva.
- Se si desidera preparare una bevanda diversa da quella preparata in precedenza, per non alterarne il gusto, si consiglia, dopo avere espulso la capsula usata, di effettuare una erogazione di acqua a vuoto per eliminare ogni possibile residuo.

Svuotare il porta capsule

Svuotare regolarmente il porta capsule per evitare che le capsule si incastrino. Per eseguire questa operazione estrarre la vaschetta (6) rimuovere la griglia raccogliogocce (5) (Fig.11 - Pag. 3). Svuotare il contenitore, lavare e asciugare i componenti quindi rimontare la vaschetta (6) ed inserirla nella propria sede. (Fig.12 - Pag. 3)

CUSTODIA

Se la macchina non viene utilizzata per un lungo periodo, staccare la spina di alimentazione e svuotare il serbatoio. Riporre l'apparecchio in un luogo asciutto, al riparo della polvere e fuori dalla portata dei bambini. Si consiglia di riporre l'apparecchio nel suo imballo originale.

Conservare la macchina a temperatura non inferiore a 5°C per evitare che eventuali residui d'acqua possano congelarsi danneggiando l'apparecchio.

RIPARAZIONI/MANUTENZIONE

In caso di guasto, malfunzionamento, o cavo di alimentazione danneggiato, non tentare di riparare l'apparecchio ma rivolgersi a personale qualificato. Non cercare mai di mettere in funzione macchine difettose o danneggiate. Solo i centri di assistenza autorizzati possono effettuare interventi e riparazioni. Il costruttore declina ogni responsabilità per danni a cose e/o persone che si dovessero verificare a seguito di adattamenti, modifiche o riparazioni improvvisate o non eseguite da personale qualificato.

PULIZIA

Una buona manutenzione della macchina da caffè assicura una resa migliore nel tempo ed una maggiore durata della stessa. Disinserire gli interruttori e staccare la spina della presa di corrente prima di eseguire ogni operazione di pulizia. Non immergere mai l'apparecchio nell'acqua, pulirlo esclusivamente con un panno umido, detersivi non abrasivi e asciugarlo immediatamente. I componenti (griglia, vaschetta raccogliocce, contenitore portacapsule e serbatoio) possono essere lavati a mano con detersivi non abrasivi o in lavastoviglie a media temperatura.

DECALCIFICAZIONE

La formazione di calcare è la naturale conseguenza dell'utilizzo della macchina. La frequenza della decalcificazione dipende dalla durezza dell'acqua che si utilizza:

- decalcifica ogni 6 mesi in caso di acqua dolce (fino a 25°Cf)
- decalcifica ogni 4 mesi in caso di acqua dura (oltre i 25°Cf)

Per verificare la durezza dell'acqua del tuo comune consulta il sito: <http://assocasa.federchimica.it/DUREZZAACQUA.aspx>

Per la decalcificazione utilizzare un prodotto decalcificante per macchine da caffè di tipo non tossico o nocivo, comunemente reperibile in commercio. Non usare aceto, liscivia, sale, acido formico poiché danneggiano la macchina.

COSA FARE SE:

| Problema | Causa | Soluzione |
|---|--|---|
| La macchina non si accende | Spina non inserita correttamente | Verificare che la spina sia inserita in una presa di corrente con tensione |
| | Guasto componenti | Rivolgersi al centro assistenza |
| La macchina eroga caffè lentamente | Componenti interni otturati dal calcare | Decalcificare la macchina come prescritto |
| La macchina si accende ma non eroga caffè o bevande | Serbatoio acqua (8) vuoto o non correttamente inserito | Verificare che il serbatoio acqua (8) sia correttamente inserito nel proprio alloggiamento e che l'acqua contenuta sia sufficiente |
| | Leva di comando (1) non completamente chiusa | Verificare che la leva di comando (1) sia completamente chiusa |
| | Pompa difettosa | Verificare se la pompa eroga acqua: una volta premuto il simbolo (2) si deve avvertire una vibrazione, questo è il segno che la pompa funziona correttamente. Se non si avverte nessuna vibrazione rivolgersi al centro assistenza. Se si avverte la vibrazione ma non si avvia l'erogazione del caffè o della bevanda, ripetere l'operazione 2/3 volte con un intervallo di qualche minuto. Al termine della procedura, se ancora la macchina non eroga caffè o bevande, rivolgersi al centro assistenza. |
| | Capsula non completamente forata | Alzare completamente la leva (1), inserire un'altra capsula e riprovare. Se il difetto persiste rivolgersi al centro assistenza |
| | Componenti idrauliche otturate dal calcare | Effettuare la decalcificazione. Se il problema persiste rivolgersi al centro assistenza |
| La macchina si è spenta automaticamente. | Non si tratta di un difetto | La macchina è progettata per spegnersi automaticamente dopo 15 minuti di non utilizzo (vedi pag.7) |
| La macchina vibra molto e fa rumore | Livello acqua nel serbatoio (8) insufficiente | La forte vibrazione è causata dalla pompa che non riesce a pescare acqua in modo adeguato. Ripristinare il corretto livello di acqua nel serbatoio (8) |

| Problema | Causa | Soluzione |
|---|---|---|
| Non si riesce ad inserire la capsula nella macchina | Capsula non compatibile | Verificare che si stia utilizzando una capsula specifica per questo modello |
| | Capsula inserita non correttamente | Inserire la capsula orientandola nel modo corretto (vedi pagina 7) |
| | Leva di comando (1) non completamente aperta | Sollevarla completamente la leva (1) fino ad arrivare a fine corsa |
| | La capsula utilizzata in precedenza non è stata scaricata | Verificare che la capsula inserita precedentemente nel gruppo sia stata scaricata nel cassetto porta capsule (6) |
| | Contenitore porta capsule (6) pieno | Verificare che il cassetto porta capsule (6) non contenga troppe capsule esauste tali da impedire l'inserimento di una nuova e svuotarlo |
| Se il difetto persiste rivolgersi al centro assistenza | | |
| La capsula non viene trattenuta nel gruppo infusore e cade direttamente nel contenitore porta capsule (6) | Leva di comando (1) non completamente aperta | Aprire completamente la leva di comando (1) in modo da far uscire il supporto capsula dal proprio alloggiamento, recuperare la capsula non utilizzata dal contenitore porta capsule (6) ed inserirla nuovamente. Se il difetto persiste rivolgersi al centro assistenza |
| Dopo aver inserito la capsula nel gruppo infusore non si riesce a chiudere la leva di comando (1) | Capsula non allineata al gruppo infusore | Aprire nuovamente la leva di comando (1) e richiuderla completamente. Se il difetto persiste rivolgersi al centro assistenza |
| | Contenitore porta capsule (6) pieno | Verificare che il cassetto porta capsule (6) non contenga troppe capsule esauste tali da impedire l'inserimento di una nuova e svuotarlo |
| Il caffè erogato dalla macchina è freddo | Caldaia difettosa | Rivolgersi al centro assistenza |
| La capsula non viene espulsa correttamente | Capsula incastrata nel gruppo infusore | Richiudere la leva di comando (1) e riapirla lentamente |
| | | Premere il simbolo (2) e mentre viene erogata l'acqua aprire lentamente la leva di comando (1) |
| | Contenitore porta capsule (6) pieno | Verificare che il cassetto porta capsule (6) non contenga troppe capsule esauste tali da impedire l'espulsione della capsula esausta e svuotarlo |
| Se il difetto persiste rivolgersi al centro assistenza | | |
| Singole gocce fuoriescono dal beccuccio (4) a fine erogazione | Non si tratta di un difetto | La fuoriuscita di poche gocce al termine dell'erogazione è normale |
| L'erogazione del caffè non si arresta anche se si prememono i simboli erogazione (2-3) | Guasto componenti | Scollegare la spina dalla presa di corrente e rivolgersi al centro assistenza |
| Il caffè erogato ha un gusto acido | Dopo la decalcificazione la macchina non è stata risciacquata correttamente | Risciacquare nuovamente la macchina |
| | Utilizzo capsule scadute | Verificare la data di scadenza delle capsule |

MACHINE COMPONENTS (Pag. 2)

1. Control lever for loading the capsules
2. Long delivery
3. Short delivery
4. Dispensing spout
5. Drip tray grid
6. Drip tray with capsule container (extractable)
7. Power cable
8. Water tank (extractable)
9. Plug
10. Coffee / hot water selector (Optional)
11. Pre-infusion pressure valve (Optional)

GENERAL

Before using this coffee machine, read the user manual carefully and keep it so that you can consult it in the future. The use and maintenance manual helps you to use the machine safely and intelligently, and to discover all its functions. Remember that good operation, but above all safe operation, also depends on your knowledge of the appliance and of its correct maintenance over time. For further information regarding the instructions given in this document, please contact your dealer. The manufacturer declines all responsibility in the case of incorrect use not complying with the information given, adaptations, alterations or improvised repairs, or repairs not carried out by qualified personnel. This conduct voids the guarantee provided with the appliance. In the event of malfunction or manufacturing defects of the appliance, apply to the sales outlet where you bought it, presenting your cash receipt.

Type 802 K

TECHNICAL SPECIFICATIONS

Power supply voltage 220 - 240 V, 50 - 60 Hz
Appliance power 1250 W
Tank capacity 0,8 litres
Energy saving function

SAFETY DEVICES

Safety fuse
Pump thermal protection

LOCATION

- Place the coffee machine on a stable horizontal surface, suitable to bear its weight and heat, dry and far from sources of water and heat.
- Do not place it on top of other household appliances (washing machines, dishwashers, refrigerators, etc.)
- Never place it or leave it outdoors. Store the machine at a temperature not lower than 5°C.

SAFETY STANDARDS

To avoid the risks of electrical discharge and fire:

- Connect the coffee machine only to suitable mains connections, with earth. Check that the voltage shown on the appliance data plate is the same as the supply voltage.
- Do not use the appliance if the cable or plug is damaged, after a malfunction of the machine or after damage of any kind. Apply to an authorised service centre to have it checked, repaired, or to ensure it is working correctly.
- If the power cable is damaged it must be replaced only by the manufacturer or by an authorised service centre.
- Never pass the power cable over sharp corners or edges and keep it far from sources of heat and humidity.
- To avoid damage, never lay the coffee machine on or next to hot surfaces (radiators, cooking surfaces, gas burners, etc.)
- During long periods out of use, disconnect the appliance from the power socket.
- To avoid damage, disconnect the coffee machine by pulling the plug and not the power cable; never transport the appliance holding it by the power cable.
- Never touch the power cable with wet hands.
- Do not expose the appliance to jets of water, or allow it to be partly or totally immersed. In the presence of electricity water creates a risk and may cause electric shocks.
- Never make technical alterations to the coffee machine.

The machine is designed and built for exclusively domestic use and complies with the CE marking directives; any use outside of this environment and these regulations is to be considered improper; the manufacturer declines any responsibility for such uses.

- This coffee machine is intended to be used in domestic and similar applications such as:
 - in cooking areas reserved for staff in shops, offices and other professional environments;
 - in farm holiday centres;
 - use by guests in hotels, motels and other residential environments;
 - in facilities such as bed and breakfast.



Always disconnect the power cable from the socket:

- Before removing or inserting the water tank.
- To fill the tank with water.
- When the appliance is not to be used for a long period of time.
- In the event of malfunction.
- Before cleaning the appliance.

To avoid risks during operation:

- Use this coffee machine exclusively as indicated in these instructions.
- This appliance may be used by minors from the age of 8 if supervised by an adult or instructed in its safe use and aware of the risks that they run. Keep the appliance and the power cable out of the reach of children.
- Leave this machine out of the reach of children so that they do not have the chance to play with it.
- This appliance may be used by persons with reduced physical, sensory or mental capacities, or who lack experience or knowledge, if they are supervised or instructed in its safe use and aware of the risks that they run.
- Steam and hot water can cause scalds! Never put your fingers under the dispenser when the machine is operating.
- Always close the lever and do not open it when the appliance is dispensing. Risk of scalds.
- Do not put your finger in the capsule container. Danger of injury
- Do not use damaged or deformed capsules. The water could run around the incorrectly holed capsule and cause damage to the appliance.
- Do not use the coffee machine without the drip tray.
- This product must not be closed in a cupboard during use.
- The cleaning and maintenance of the product must not be carried out by unsupervised children
- **Before using the machine for the first time, or before using the machine after it has been off for more than 24 hours, wash the tank before filling it. It is also recommended to dispense at least 3 mugs of water, in order to rinse the internal machine circuits, using this procedure.**

To avoid damage to the machine:

- Fill the tank exclusively with drinking water; never use water with added gas or other liquids.
- To prevent the pump running empty and overheating, before starting the appliance always check that there is sufficient water in the tank.
- The machine may have pump problems if it is not used for about a year.



Attention

- No liability is accepted for any damage resulting from:
- Incorrect use not complying with the intended purposes.
 - Repairs not carried out at authorised service centres;
 - Tampering with the power cable;
 - Tampering with any component of the machine;
 - Use of non original spares parts and accessories.

In these cases the guarantee is void.

If the product is powered by an inverter (by a photovoltaic system, storage system and solar batteries, etc.), make sure that the system complies, as regards both safety and performance, with the regulations in force concerning the supply of electric power.

Make sure that an inverter complying with the current regulations is used and that it generates a sinusoidal supply voltage with characteristics at least the same as those guaranteed by the traditional electric power supplier.
The product cannot be powered with supplies declared as “modified sinusoidal supply” or “modified sine wave”.

DISPOSAL

At the end of the machine's working life, make it inoperative before disposing of it in conformity with the regulations on separate waste collection. Disconnect the plug from the socket and cut the power cable.



WARNINGS FOR CORRECT DISPOSAL OF THE PRODUCT IN ACCORDANCE WITH EUROPEAN DIRECTIVE 2012/19/EU

The symbol of the crossed out bin on the appliance indicates that, at the end of its working life, the product must be collected separately from other waste. The user must therefore send the discarded appliance to suitable centres for the separate collection of electric and electronic equipment, or return it to the dealer when buying a new appliance of an equivalent type. Suitable separate collection in which the discarded appliance is sent for recycling, treatment and environmentally compatible disposal, helps avoid possible negative effects on health and the environment, and encourages the reuse of the materials of which the appliance is composed. The user is responsible for handing over the appliance to the appropriate collection facilities at the end of its working life.

For further information on the collection systems available, apply to the local waste disposal service or to the sales outlet where you purchased the appliance. Anyone who abandons this appliance or throws it out and does not return it to a separate collection centre for electric and electronic equipment is punishable by law with the administrative sanctions applied for illegal waste disposal.

PACKAGING

The packaging is important for protecting the product during transport. Before disposing of the packaging material, check that the appliance is intact and operating correctly. In the event of disputes the appliance must be returned in its original packaging. The packaging materials must be kept out of the reach of children as they are a potential source of danger. Dispose of the packaging materials in compliance with the local regulations on separate waste collection. The symbols on the packaging indicate how the materials are to be disposed of correctly. Intelligent disposal is the first step towards a correct defence of the environment.

USE OF THE MACHINE

Filling the tank

- Take the tank (8) out of the machine by pulling it upwards, then remove the cover (Fig.1 - Pag. 3)
- Fill the tank until the indicated maximum level is reached (MAX). (Fig.2 - Pag. 3)
- Close the cover and insert the tank (8) against the machine body so that the tab engages and the base of the tank rests correctly on the water valve. (Fig.3 - Pag. 3)

ATTENTION: To avoid water leakages, check that the tank is correctly secured.

Starting up/heating

- Connect the machine by inserting the plug in the power socket.
- Switch on the machine by pressing one of the symbols (2) or (3) or the 2 symbols (2) and (3) simultaneously (Fig.4 - Pag. 3). The symbols (2-3) will flash intermittently until the temperature is reached; when the symbols (2-3) are lit with a fixed light the machine is ready for use.
- Each time it is switched on, when the machine reaches the operating temperature, the pump is activated for 1 second to eliminate cold water from the internal circuits.
- When the machine is heating (with symbols 2-3 blinking) it cannot dispense beverages.

Energy saving function

The machine is provided with a system that enables it to pass to energy saving conditions (OFF) after it has been switched on for a certain time without being used. If the machine remains on without being used, it switches off automatically after about fifteen minutes. To use the machine again, press a dispensing symbol (2-3) and wait for it to heat up: the dispensing symbols (2-3) will blink intermittently until the temperature is reached; when the symbols (2-3) are lit with a fixed light the machine is ready for use. **(Fig.4 - Pag. 3)**

Switching off the machine

The machine can be switched off by simultaneously pressing and holding down for 5 seconds the symbols (2-3) **(Fig.4 - Pag. 3)**

ATTENTION:

To save energy, the machine automatically switches off when not in use for more than 15 minutes.

Rinsing the machine/internal circuits

At the first use, or if the coffee machine has remained unused for a long time, the internal circuits must be rinsed following the procedure described below:

- Check that there are no capsules inside the machine and that there is water in the tank (8); switch on the machine by pressing one of the symbols (2-3) or simultaneously the 2 symbols **(Fig.4 - Pag. 3)**
- The symbols (2-3) will flash intermittently until the temperature is reached; when the symbols (2-3) are lit with a fixed light the machine is ready for use. Place a cup on the grid, then press the dispensing symbols (2-3), the machine, dispenses water **(Fig.5 - Pag. 3)**; press the symbol again when the desired amount of water has been reached. The rinsing operation is ended when at least three cups of water have been dispensed.

Preparing coffee and beverages (Mod. Cyber Cap)

- Use capsules specifically intended for this machine.
- To prepare a good espresso or a beverage, when using the machine for the first time in the day, remember to preheat the cup with water from the machine without using the capsule. This will give you the correct temperature for dispensing the beverage.
- Place the cup under the dispensing spout.
- Lift the control lever (1) completely **(Fig.7 - Pag. 3)** and insert a capsule in the space provided. **(Fig.8 - Pag. 3)**

ATTENTION:

Before inserting the capsule, slowly and completely lift the control lever (1) located on the top of the machine to eject the old capsule. For correct hygiene and to maintain high product quality it is advisable to eject the capsule immediately after dispensing.

- Completely close the lever (1), press a dispensing button (2-3) depending on the according to taste, and press it again to stop dispensing when the desired quantity of coffee or beverage is reached **(Fig.9 - Pag. 3)**. In case of difficulty in closing the lever, completely open it and close it again.
- During dispensing the dispensing symbol (2-3) blinks and stops when dispensing is ended.
- To prepare a long coffee (American style) press the dispensing symbol (2) and, after having prepared the espresso coffee and ejected the empty capsule, dispense the desired amount of hot water.
- To extract the capsule, slowly lift the lever (1). If the capsule is not ejected, repeat the operation or press the dispensing symbol (2) and lift the lever (1) at the same time.

ATTENTION:

- After the consecutive dispensing of 10 coffees or beverages, wait at least 2 minutes before dispensing any more.
- The machine is designed to dispense single shots with a maximum duration of 75 seconds.

Preparing coffee and beverages (Mod. Cyber Plus)

- Use capsules specifically intended for this machine.
- To prepare a good espresso or a beverage, when using the machine for the first time in the day, remember to preheat the cup with water from the machine without using the capsule. This will give you the correct temperature for dispensing the beverage.
- Place the cup under the dispensing spout.
- Place the selector (10) in the CAFFÈ position, rotating it to the left (**Fig.6 - Pag. 3**)
- Lift the control lever (1) completely (**Fig.7 - Pag. 3**) and insert a capsule in the space provided. (**Fig.8 - Pag. 3**)

ATTENTION:

Before inserting the capsule, slowly and completely lift the control lever (1) located on the top of the machine to eject the old capsule. **For correct hygiene and to maintain high product quality it is advisable to eject the capsule immediately after dispensing.**

- Completely close the lever (1), press a dispensing button (2-3) depending on the according to taste, and press it again to stop dispensing when the desired quantity of coffee or beverage is reached (**Fig.9 - Pag. 3**). In case of difficulty in closing the lever, completely open it and close it again.
- During dispensing the dispensing symbol (2-3) blinks and stops when dispensing is ended.
- To prepare a long coffee (American style) press the dispensing symbol (2) and, after having prepared the espresso coffee and ejected the empty capsule, dispense the desired amount of hot water.
- To extract the capsule, slowly lift the lever (1). If the capsule is not ejected, repeat the operation or press the dispensing symbol (2) and lift the lever (1) at the same time.

ATTENTION:

- After the consecutive dispensing of 10 coffees or beverages, wait at least 2 minutes before dispensing any more.
- The machine is designed to dispense single shots with a maximum duration of 75 seconds.

Hot water delivery (Mod. Cyber Plus)

- Place a cup under the spout (4)
- Turn the selector (10) to the right to the ACQUA position (**Fig.6 - Pag. 3**)
- By pressing the long delivery button (2) the hot water comes out from a separate pipe.

NOTE: To return to dispensing coffee, turn the selector (10) to the Off position, turning it to the left. (Fig.6 - Page 3)

American-style coffee dispensing (Mod. Cyber Plus)

- Place a cup under the spout (4)
- Position the selector (10) halfway to the MID position (**Fig.6 - Page 3**); by pressing the long delivery button (2) the machine will be able to brew American-style coffee.

HINT:

- To prepare a good espresso or beverage, use thick cups, possibly preheated, so that the beverage will not cool too quickly. The cups can be heated by rinsing them under the dispenser spout.

Preheating the cups using the water in the machine is useful when starting dispensing to bring it to steady dispensing temperature.

Pre-infusion pressure adjustment

It is possible to adjust the pre-infusion pressure, which guarantees more or less cream to the coffee dispensed, using the appropriate valve (11):

- Rotating the valve (11) clockwise increases the pressure and creaminess. (**Fig.10 - Page 3**)
- Rotating the valve (11) anticlockwise decreases the pressure and creaminess. (**Fig.10 - Page 3**)

Programming dispensing

Press and hold down the symbol you want to program (2-3), the machine will start dispensing; once the desired quantity has been reached, release the symbol. The machine will then stop dispensing and the quantity will be memorised. **(Fig.4 - Pag. 3)**

NOTE: The minimum programming value is 10 seconds.

After preparing coffee and beverages

After preparing coffee and beverages, the used capsule is eliminated as follows:

- Lift the control lever backwards (the capsule falls into the container provided).

ATTENTION: for correct hygiene, it is advisable to eject the capsule immediately after use.

Empty the container regularly.

- If you want to make another coffee or beverage, insert a new capsule and repeat the procedure, otherwise close the lever.
- If you want to prepare a different beverage from the one prepared previously, so as not to alter its taste, we recommend, after expelling the used capsule, to dispense some plain water to eliminate any possible residue.

Emptying the capsule container

Empty the capsule container regularly to ensure that they do not get stuck. To perform this operation, take out the drip tray (6) and remove the grid (5) **(Fig.11 - Pag. 3)** Empty the container, wash and dry the components, then refit the drip tray (6) and insert it in its seat **(Fig.12 - Pag. 3)**

STORAGE

If the machine is not to be used for a long time, take out the plug and empty the tank. Put the appliance away in a dry place, sheltered from dust and out of the reach of children. It is advised to put the appliance away in its original packaging. **Keep the machine at a temperature not lower than 5°C to prevent any water residue from freezing and damaging the appliance.**

REPAIRS/MAINTENANCE

In the event of a fault, malfunction, or damaged power cable, do not attempt to repair the appliance but apply to qualified personnel. Never try to start up faulty or damaged machines. Only authorised service centres can carry out repairs of any kind. The manufacturer declines all liability for damage to property and/or persons that may occur as a result of adaptations, alterations or improvised repairs, or repairs not carried out by qualified personnel.

CLEANING

Good maintenance of the coffee machine ensures a better performance over time and a longer life. Turn off the switches and remove the plug from the power socket before performing any cleaning operations. Never immerse the appliance in water, clean it only with a damp cloth, nonabrasive detergents, and dry it immediately. The components (grid, drip tray, capsule container and tank) can be washed by hand with non-abrasive detergents or in the dishwasher at medium temperature.

REMOVING LIME SCALE

The formation of lime scale is the natural consequence of use of the machine. The frequency with which scale should be removed depends on the hardness of the water used:

- remove scale every 6 months in the case of soft water (up to 25°f)
- remove scale every 4 months in the case of hard water (over 25 °f)

To check the hardness of the water in your town, see the site: <http://assocasa.federchimica.it/DUREZZAACQUA.aspx>

To remove lime scale use a non-toxic or non-harmful descaling product for coffee machines, readily available on the market. Do not use vinegar, lye, salt or formic acid as they would damage the machine.

WHAT TO DO IF:

| Problem | Cause | Solution |
|---|---|---|
| Machine does not start | Plug not correctly inserted | Check that the plug is plugged into a powered socket. |
| | Faulty components | Apply to service centre |
| The machine dispenses coffee slowly | Internal components clogged by scale | Descalcify the machine as prescribed |
| The machine switches on but does not dispense coffee or beverages | Water tank (8) empty or not correctly inserted. | Make sure that the water tank (8) is correctly inserted in its place and that it contains enough water |
| | Control lever (1) not completely closed | Make sure that the control lever (1) is completely closed |
| | Faulty pump | Check whether the pump is dispensing water: once the symbol (2) has been pressed you should feel a vibration, this is the sign that the pump is working correctly. If you do not feel any vibration, apply to the service centre. If you feel the vibration but coffee or beverage dispensing does not start, repeat the operation 2/3 times at an interval of a few minutes. At the end of the procedure, if the machine is still not dispensing coffee or beverages, apply to the service centre. |
| | Capsule not completely perforated | Completely lift the lever (1), insert another capsule and try again. If the fault persists, apply to the service centre. |
| | Hydraulic components clogged by scale | Remove scale. If the problem persists, apply to the service centre. |
| The machine has switched off automatically. | This is not a fault. | The machine is designed to switch off automatically after 15 minutes without being used (see page 15). |
| The machine is vibrating a lot and making noise | Insufficient water level in the tank (8) | The strong vibration is caused by the pump which cannot draw up sufficient water. Top up the correct water level in the tank (8) |
| You cannot insert the capsule in the machine | Capsule is not compatible | Make sure that you are using a capsule specifically intended for this model |
| | Capsule inserted incorrectly | Insert the capsule facing in the correct direction (see page 15) |
| | Control lever (1) not completely open | Lift the lever (1) completely until it stops |
| | Capsule container (6) full | Make sure that the capsule container drawer (6) does not contain too many old capsules and cannot take any more, then empty it. |
| | The capsule used previously has not been ejected | Check that the capsule previously inserted in the group has been ejected into the capsule container drawer (6) |
| | If the fault persists, apply to the service centre. | |

| Problem | Cause | Solution |
|---|--|--|
| The capsule is not held in the infusion group and falls directly into the capsule container (6) | Control lever (1) not completely open | Completely open the control lever (1) so that the capsule support comes out of its housing; recover the unused capsule from capsule container (6) and insert it again. If the fault persists, apply to the service centre. |
| After having inserted the capsule in the infusion group, you cannot close the control lever (1) | Capsule not aligned with the infusion group | Open the control lever (1) again and then close it completely. If the fault persists, apply to the service centre. |
| | Capsule container (6) full | Make sure that the capsule container drawer (6) does not contain too many old capsules and cannot take any more, then empty it. |
| The coffee dispensed by the machine is cold | Faulty boiler | Apply to service centre |
| The capsule is not ejected correctly | Capsule stuck in the infusion group | Close the lever (1) and open it again slowly |
| | | Press the symbol (2) and slowly open the control lever (1) while the water is being dispensed. |
| | Capsule container (6) full | Make sure that the capsule container drawer (6) does not contain too many old capsules, preventing ejection of the used capsule; empty it. |
| | If the fault persists, apply to the service centre. | |
| Drips coming out of the spout (4) at the end of dispensing | This is not a fault. | It is normal for a few drips to come out at the end of dispensing |
| Coffee dispensing does not stop even if you press the dispensing symbols (2-3) | Faulty components | Take the plug out of the socket and apply to the service centre. |
| The coffee dispensed has an acid taste | The machine has not been properly rinsed after descaling | Rinse the machine again |
| | Use of expired capsules | Check the capsule expiry date |

